



## LLAVE DE LAVAMANOS INDIVIDUAL SEVILLA

BM-33003



### ESPECIFICACIONES



#### IDENTIFICACIÓN DEL PRODUCTO

- Producto: Llave de Lavamanos individual Sevilla
- Código de Fábrica: BM-33003
- Marca de Fabricación: BM

#### CARACTERÍSTICAS TÉCNICAS

- Material: Aleación de cobre
- Acabado: Cromo
- Tipo de manilla: Individual
- Tipo de cartucho: Cerámico 1/4 vuelta
- Peso neto: 0.350 Kg

\*Adaptable a instalaciones domésticas y comerciales en lugares donde el agua es considerada potable

#### INSTALACIÓN

- 1 Orificio    2 Orificios    3 Orificios

#### PRESENTACIÓN

TIPO DE EMPAQUE	DIMENSIONES (Lx W x H)	PESO BRUTO
CAJA	6.5 x 16 x 23 cms	0.470 Kg
20 UNIDADES POR CAJA	42 x 39 x 20 cms	12 Kg

#### RECOMENDACIONES

- \* Limpiar la grifería con solución de agua y vinagre al 5%. No utilice productos químicos.
- \* Al momento de instalar es importante tomar en cuenta el instructivo de instalación a fin de prevenir cualquier daño al producto.
- \* Revise detenidamente la garantía al dorso del instructivo de instalación.

### DIMENSIONES

#### VISTA FRONTAL

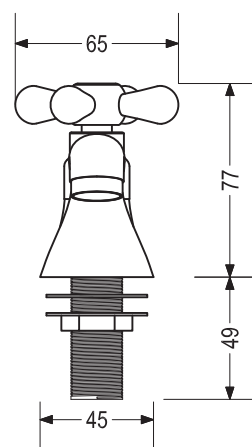

#### VISTA LATERAL

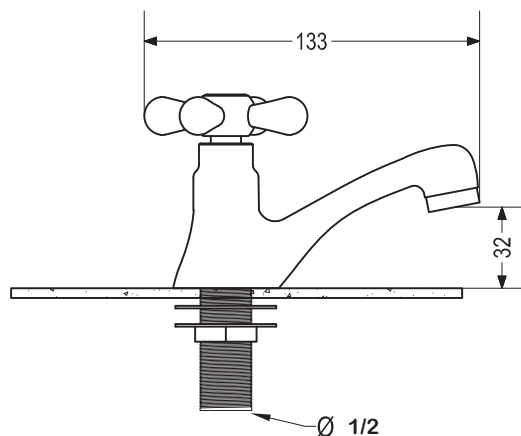

Unidades expresadas en mm