



## FREGADERO NEPTUNO

BM -UA6108C



### ESPECIFICACIONES



#### IDENTIFICACIÓN DEL PRODUCTO

- Producto: Fregadero Neptuno
- Código de Fábrica: BM-UA6108C
- Marca de Fabricación: BM

#### CARACTERÍSTICAS TÉCNICAS

- Material: Acero Inoxidable
- A cabado: Acero Inoxidable
- Medida: 53 x 45 x 20 cms
- Peso neto: 0.2680 Kg

\*Adaptable a instalaciones domésticas y comerciales en lugares donde el agua sea considerada potable.

#### PRESENTACIÓN

TIPO DE EMPAQUE	DIMENSIONES (L x W x H)	PESO BRUTO
CAJA	20 x 53 x 45 cms	2.800 Kg
5 UNIDADES POR CAJA	55.5 x 40 x 47.5 cms	12 Kg

#### RECOMENDACIONES

- \* Limpiar la grifería con solución de agua y vinagre al 5%. No utilice productos químicos.
- \* Al momento de instalar es importante tomar en cuenta el instructivo de instalación a fin de prevenir cualquier daño al producto.
- \* Revise detenidamente la garantía al dorso del instructivo de instalación.

### DIMENSIONES

#### VISTA FRONTAL

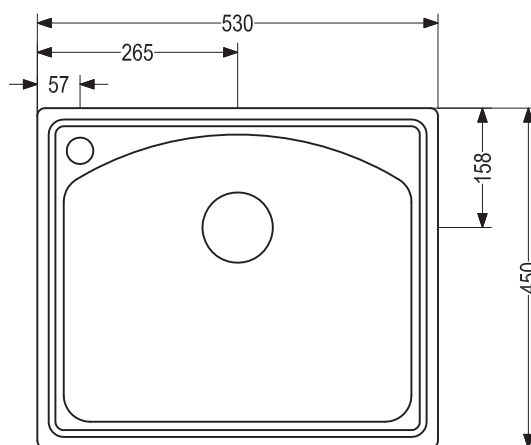

#### VISTA LATERAL

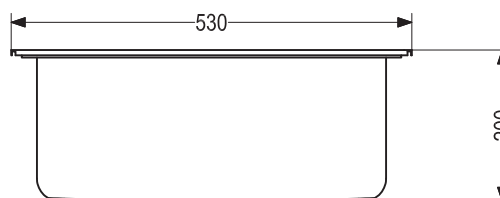

Unidades expresadas en mm